

Exemple de montage

Découpe

D-SNAP
technology

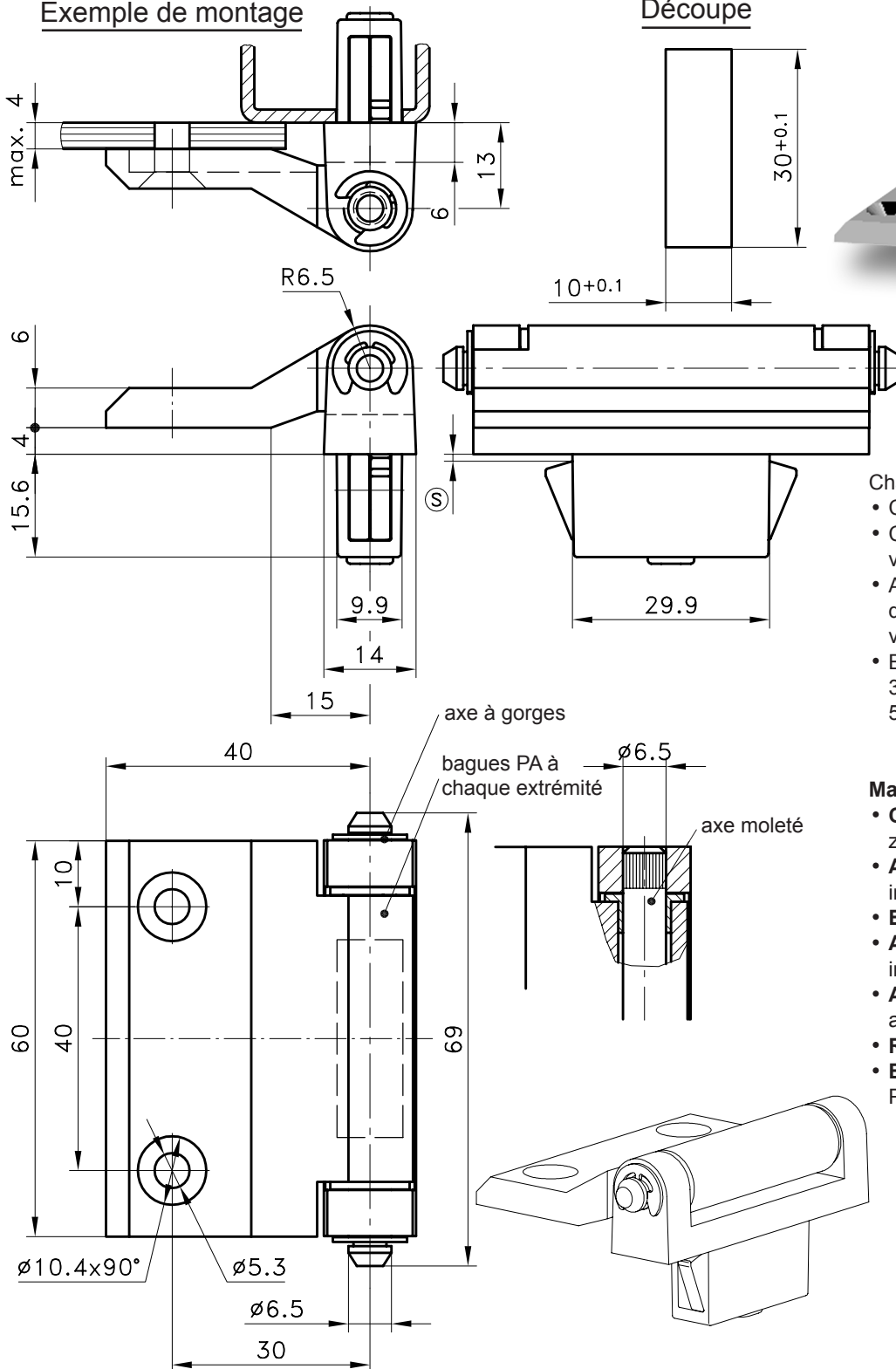

Charnière SNAP-LINE

- Côté cadre encliquetable.
- Côté porte avec trous pour vis à tête fraisée M5.
- Autres informations et dimensions: voir page 4-340.
- Bouchon pour découpe de 30x10mm: voir page 5-960SL.

Matière:

- **Côtés de charnière:** zamak, E-COATING noir
- **Axes à gorges et moleté:** inox
- **Bagues:** PA, naturel
- **Anneaux E:** inox
- **Ailettes de fixation:** acier fritté
- **Ressort:** acier à ressort
- **Bouchon de fixation:** PA, rouge

| Plage d'épaisseur (S) | axe à gorges (représenté) | axe moleté |
|-----------------------------------|---------------------------|------------|
| 1,2 - 1,7 | 85-7-6085 | 85-7-6088 |
| 1,7 - 2,2 | 85-7-6086 | 85-7-6089 |
| 2,2 - 2,7 | 85-7-6087 | 85-7-6090 |
| Autres dimensions (S) sur demande | | |

18.10.06

© copyright by DIRAK / Germany

